

Stellen Sie eine leichte, beringte Rute zum Fang von Rotaugen, Rotfedern und Brassen und das weitere notwendige Zubehör waidgerecht zusammen

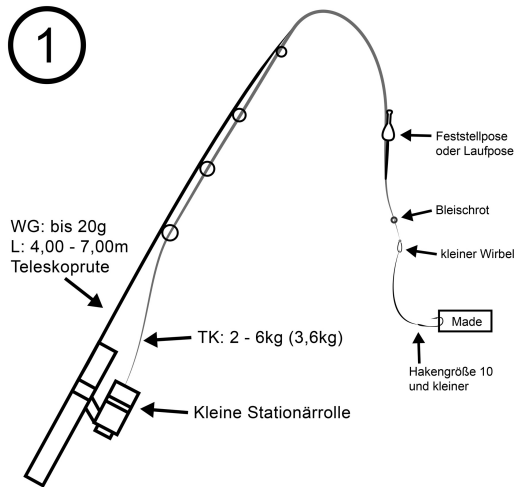

- Zubehör:**
1. Unterfangnetz
 2. Metermaß
 3. Schlagholz
 4. Messer
 5. Stabhakenlöser oder Löseschere

Stellen Sie eine Angelrute zum Fang von Karpfen und das weitere notwendige Zubehör waidgerecht zusammen.

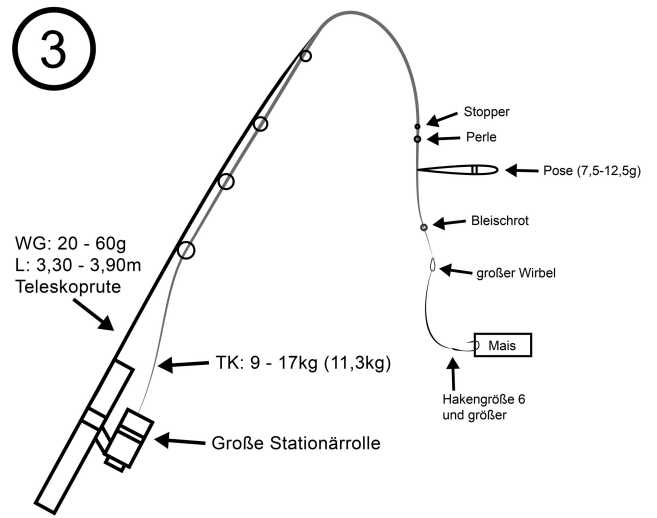

- Zubehör:**
1. Unterfangnetz
 2. Metermaß
 3. Schlagholz
 4. Messer
 5. Stabhakenlöser oder Löseschere

Stellen Sie eine Feederrute zum Fang von Rotaugen, Rotfedern und Brassen und das weitere notwendige Zubehör waidgerecht zusammen.

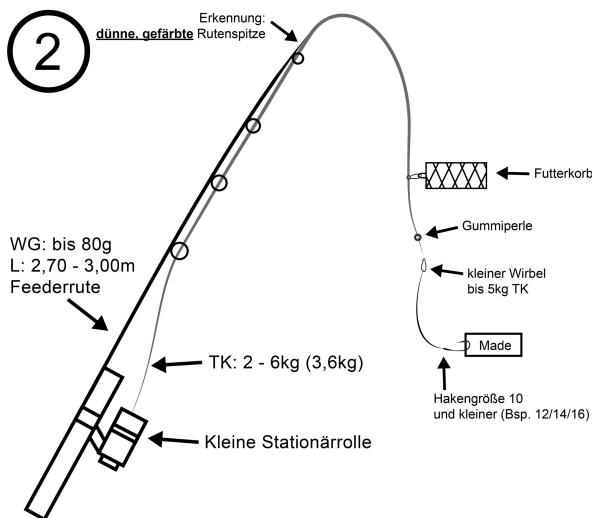

- Zubehör:**
1. Unterfangnetz
 2. Metermaß
 3. Schlagholz
 4. Messer
 5. Stabhakenlöser oder Löseschere

Stellen Sie eine Grundrute zum Fang von Aalen und das weitere notwendige Zubehör waidgerecht zusammen.

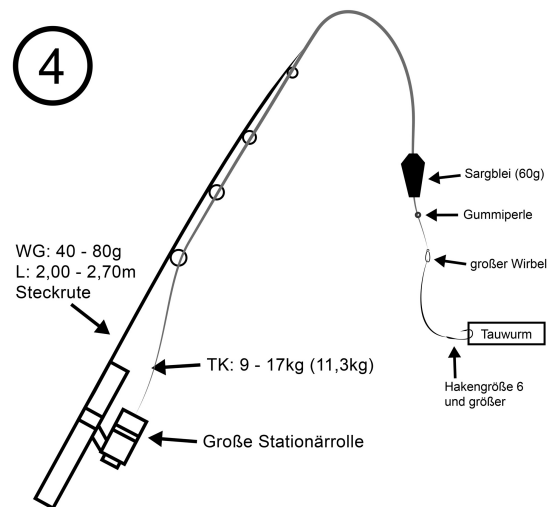

- Zubehör:**
1. Unterfangnetz
 2. Metermaß
 3. Schlagholz
 4. Messer
 5. Stabhakenlöser oder Löseschere

Stellen Sie eine Spinnrute zum Fang von Hechten und das weitere notwendige Zubehör waidgerecht zusammen.

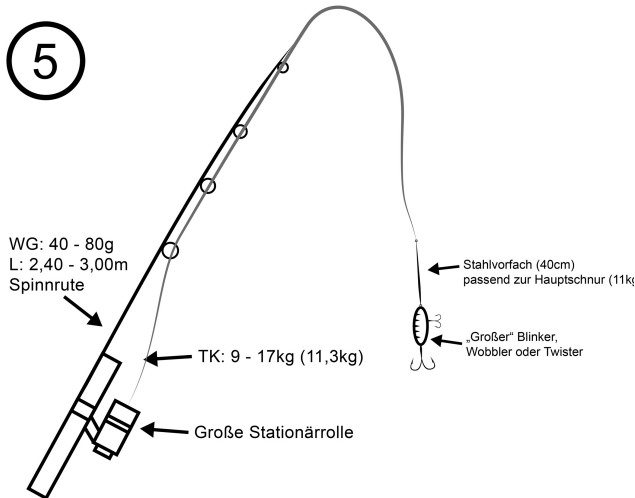

- Zubehör:**
1. Unterfangnetz
 2. Metermaß
 3. Schlagholz
 4. Messer
 5. Rachensperre
 6. Lösezange

Stellen Sie eine Fliegenrute zum Fang von Forellen (Trockenfischen) und das weitere notwendige Zubehör waidgerecht zusammen.

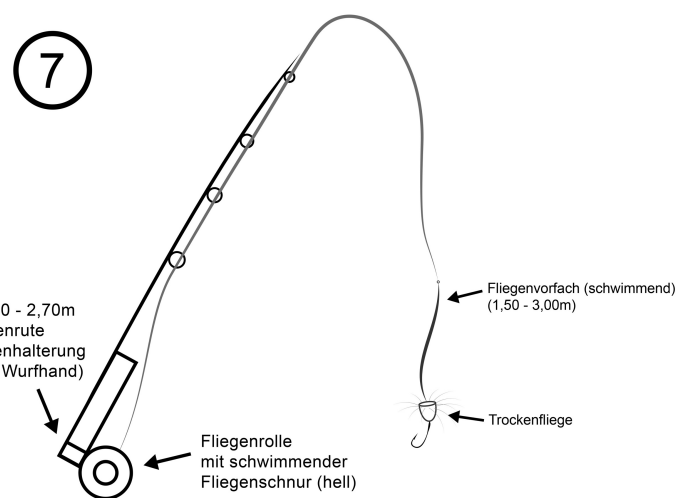

- Zubehör:**
1. Watkescher
 2. Metermaß
 3. Schlagholz
 4. Messer
 5. Löseschere

Stellen Sie eine Spinnrute zum Fang von Flussbarschen und das weitere notwendige Zubehör waidgerecht zusammen.

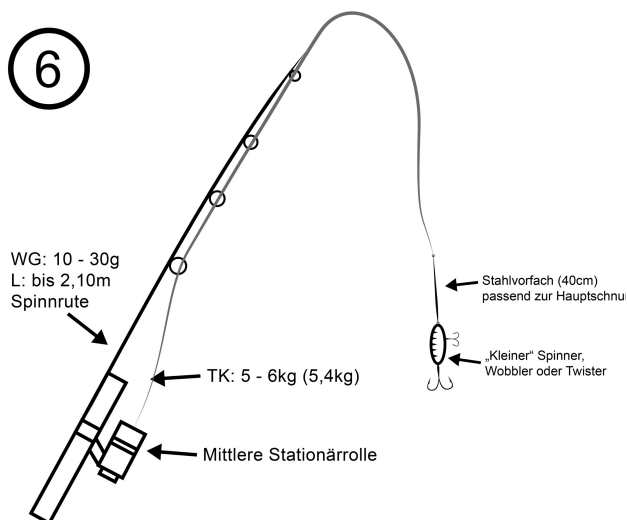

- Zubehör:**
1. Unterfangnetz
 2. Metermaß
 3. Schlagholz
 4. Messer
 5. Rachensperre
 6. Lösezange

Stellen Sie eine Fliegenrute zum Fang von Forellen (Nassfischen) und das weitere notwendige Zubehör waidgerecht zusammen.

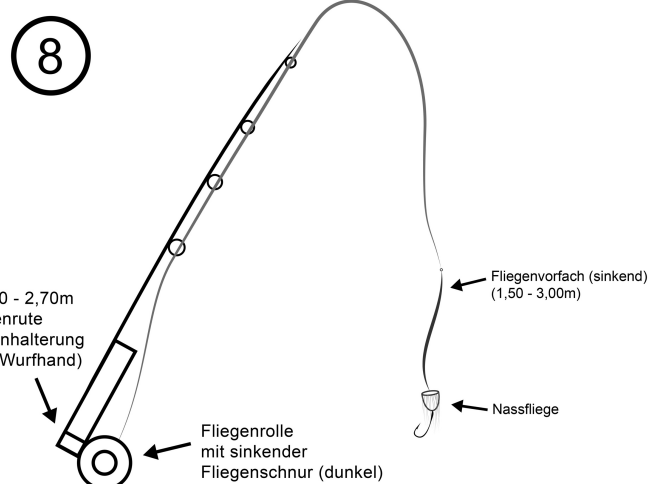

- Zubehör:**
1. Watkescher
 2. Metermaß
 3. Schlagholz
 4. Messer
 5. Löseschere

Stellen Sie eine Grundrute zum Fang von Dorschen und das weitere notwendige Zubehör waidgerecht zusammen.

9

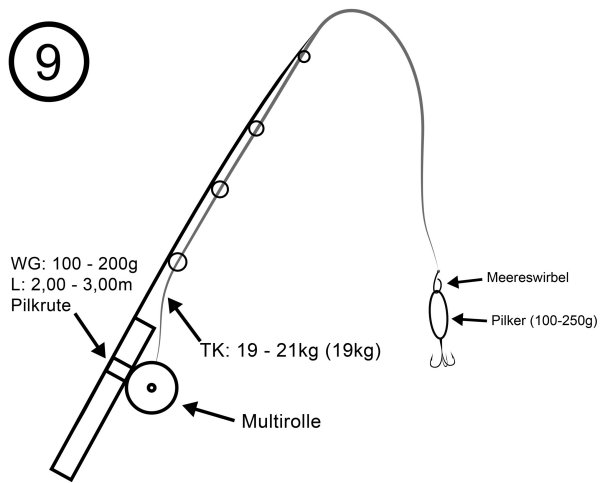

Zubehör:

1. Gaff
2. Metermaß
3. Schlagholz
4. Messer
5. Lösezange

Stellen Sie eine Brandungsrute zum Fang von Plattfischen und das weitere notwendige Zubehör waidgerecht zusammen.

10

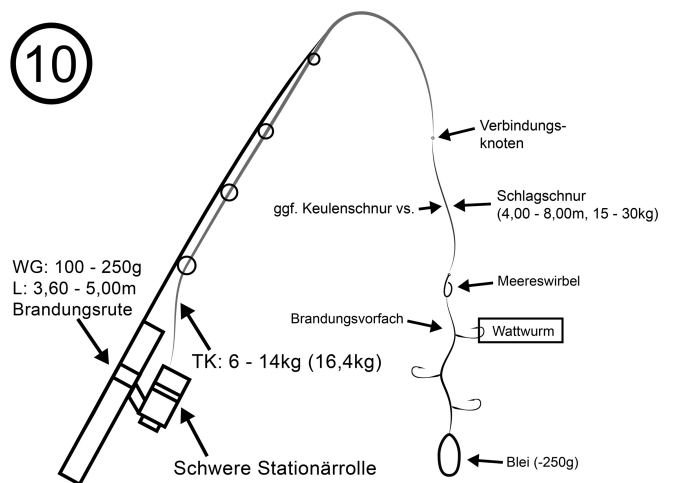

Zubehör:

1. Entfällt (Stranden)
2. Metermaß
3. Schlagholz
4. Messer
5. Lösezange